

OUTLANDER



The Best Version of You.

Introducing the all-new OUTLANDER.
Completely redesigned,
it's the start of a new journey of achieving your ambitions.
Standing tall and proud,
and with MITSUBISHI SUV heritage built in its design,
the OUTLANDER gives you the confidence and motivation
to boldly face the road ahead.

الطراز الأفضل على الإطلاق المصمم خصيصاً لك،

إليك أوتلاندر الجديدة كلياً،
التي أعيد تصميمها بالكامل.
مع إشراقة رحلة جديدة لتحقيق كل ما تطمح إليه،
زاهياً فخوراً.

مع الإرث العريق للسيارات الرياضية متعددة الاستخدامات من ميتسوبيشي
الذي ينبض بالحياة في جميع عناصر تصميمها، تمنحك أوتلاندر الثقة والحافز،
للانطلاق بكل جرأة على الطريق.



ثقة وثبات في إطلالتها - تشبهوك تماماً.
فرصة جديدة لامتلاك الطرقات.
ومع التناغم التام بين
ثقتك بنفسك وطموحاتك، لن يقف شيء في طريقك.

Confidence and stability in its stance – just like you.
A new opportunity to claim total ownership of the road.
When there's perfect harmony between
your confidence and ambitions, nothing can stop you.

ملاحظة: قد تختلف بعض التجهيزات حسب السوق. لمزيد من المعلومات، يرجى التواصل مع وكيل/موزع ميتسوبيشي موتورز المحلي.
Note: Some equipment may vary by market. Please consult your local MITSUBISHI MOTORS dealer/distributor for details.



إطلالة مهيبة
A Dignified Stance.



أصالة وعراقة
Seasoned Sophistication.

استمتع بالتحسينات المبهرة عندما تخطو إلى عالم أوتلاندر الجديدة كلياً. انعم بإحساس جديد بالثقة عندما تجلس داخلها، وتتلمس المواد الفاخرة على المقود وناقل الحركة. بحرفية أنيقة تلهمك، وتضمن استعدادك التام للانطلاق على الطريق.

Revel in refinement as you step into the all-new OUTLANDER. Experience a new sense of confidence every time you get in and feel the rich materials of the steering wheel and shifter. With elegant craftsmanship that inspires, you'll be ready to face the road ahead.

ملاحظة: قد تختلف بعض التجهيزات حسب السوق. لملزيد من المعلومات، يرجى التواصل مع وكيل/موزع ميتسوبيشي موتورز المحلي.
Note: Some equipment may vary by market. Please consult your local MITSUBISHI MOTORS dealer/distributor for details.





بهجة أثناء القيادة مثلما تقف فخوراً أمام العالم.
تمنح خصائص أوتلاندر الجديدة كليا،
الثقة والإثارة والمتعة على الطريق.
تُعزز المزايا المحسنة إحساس التواصل مع الطريق
بفضل تسارع أكثر استجابة وسلاسة وقوة،
يُجدد شغفك بالقيادة.

As delightful to drive as imposing to behold,
the all-new OUTLANDER's on-road characteristics provide
confidence, excitement, and enjoyment on the road.
Upgraded features enhance a sense of connection to the road
for responsive, smooth, and powerful acceleration
that renews your passion for driving.



مرح وبهجة
Delightful Exhilaration.



تجربة أفضل في كل رحلة
Refinement in Every Drive.

اجلس في المقصورة واستسلم للراحة والرفاهية.
مواد غنية وتقنيات حديثة لراحتك.
داخل أوتلاندر الجديدة كلياً تعني أن هناك الكثير لتستمتع به.
لوحة العدادات الأفقية تعكس
الراحة الداخلية الواسعة والمرحة.
بينما تتميز عناصر التحكم في الشاشة بالوضوح وسهولة الفهم من الوهلة الأولى.

Sit inside and relax.
Rich materials and useful technology
inside the all-new OUTLANDER mean there's much to enjoy.
The horizontally laid out instrument panel highlights
the wide and ample spaciousness of the interior,
while display controls are intuitive and easy-to-understand at first glance.

ملاحظة: قد تختلف بعض التجهيزات حسب السوق. لمزيد من المعلومات، يرجى التواصل مع وكيل/موزع ميتسوبيشي موتورز المحلي.
Note: Some equipment may vary by market. Please consult your local MITSUBISHI MOTORS dealer/distributor for details.



متعة في كل شيء
Enjoy What Matters Most.

ملاحظة: قد تختلف بعض الأجهزة حسب السوق. لمزيد من المعلومات، يرجى التواصل مع وكيل/موزع ميتسوبيشي موتورز المحلي.
Note: Some equipment may vary by market. Please consult your local MITSUBISHI MOTORS dealer/distributor for details.

تنوع وبراعة لراحتك Comfortably Versatile.



تنوع وبراعة لراحتك

نظام التحكم عن بعد لفتح الباب الخلفي يقوم بفتح الباب الخلفي بمجرد وضع قدمك أسفل المصد الخلفي. يمكن تعديل ارتفاع فتحة الباب ليناسب معظم أسقف المراب. * ارتفاع المنح القابل للاصط هو 1,400 مم - 2,068 مم.

Power Remote Liftgate with Hands-free Access

Open the rear gate hands-free by placing your foot under the rear bumper. Its opening height is adjustable to fit under most garage ceilings.

*The configurable opening height is 1,400 mm - 2,068 mm.

الصدوق الخلفي

يتسع الصدوق الخلفي الربح لما يصل إلى أربع حقائب جولف مقاس 9.5 بوصة، ليجعل تحميل وتفريغ الأمتعة أسهل وأكثر راحة من أي وقت مضى مع الصدوق الخلفي الأوسع وفتحة الباب الأكبر.

Cargo Room

The roomy cargo area fits up to four 9.5 inch golf bags. Loading and unloading luggage is easier and more convenient with the expanded cargo room and wider gate opening.



1. Height: **518 mm** : الارتفاع
2. Width: **1,070 mm** : العرض
3. Depth: **974 mm** : العمق

مقاعد خلفية مقسمة بنسبة 40:20:40
تتميز المقاعد الخلفية المقسمة ببراعة مرونة فائقة تناسب مع أي نشاط. اختر بسهولة من بين مجموعة واسعة من إعدادات الأمتعة والمقاعد التي تناسب احتياجاتك.

40:20:40 Split Rear Seats

The split rear seats provide versatility to match any activity. Conveniently choose from a wide array of luggage and seating arrangements to fit your needs.





S-AWC (التحكم الفائق بجميع العجلات) تحكم كامل على جميع الطرقات

S-AWC (Super-All Wheel Control)
Complete control in any road condition

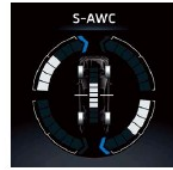

S-AWC هو نظام تحكم ديناميكي يعتمد على الدفع الرباعي المستمر من ميتسوبيشي موتورز يعمل على تحسين القيادة وقوة الفرامل على جميع العجلات للحصول على المزيد من القوة، وتعزيز القدرة على الانعطاف بصورة أكثر مرونة، وتحقيق ثبات أفضل في جميع ظروف القيادة.

S-AWC is MITSUBISHI MOTORS' full-time, 4WD-based integrated vehicle dynamics control system that optimizes driving and braking power at each wheel for more power, better cornering and better stability in any driving condition.

نمط القيادة Drive Mode



اختر من بين ستة أنماط قيادة مختلفة للاستمتاع بالقيادة الوائقة في جميع الظروف والطرقات: نمط القيادة العادية NORMAL ونمط القيادة الاقتصادية ECO ونمط القيادة على الأسفلت TARMAC ونمط القيادة على الحصى GRAVEL ونمط القيادة على الثلج SNOW ونمط القيادة على الطرقات الموحلة MUD (للدفع الرباعي فقط).

Select from six different drive modes to enjoy confident driving on any road condition: NORMAL, ECO, TARMAC, GRAVEL, SNOW, and MUD (for 4WD only).

نظام التحكم في هبوط المنحدرات (HDC)

استمتع بالقيادة على المنحدرات بأمان مع راحة البال. يقوم نظام التحكم في هبوط المنحدرات بتشغيل الفرامل تلقائياً عند السير على المنحدرات للحفاظ على سرعة السيارة حتى تتمكن من التركيز على القيادة.

Hill Descent Control [HDC]

Drive downhill safely with peace of mind. Hill Descent Control automatically applies the brakes when traveling downhill to maintain vehicle speed so you can focus on steering.

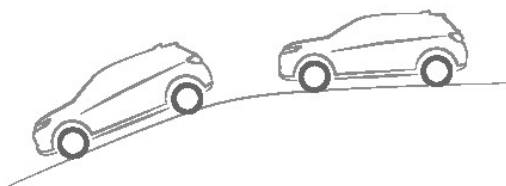

ملاحظة: قد تختلف بعض التجهيزات حسب السوق. لملء من المعلومات، يرجى التواصل مع وكيل/موزع ميتسوبيشي موتورز المحلي.
Note: Some equipment may vary by market. Please consult your local MITSUBISHI MOTORS dealer/distributor for details.



قوة واثقة
Confidently Capable.

• S-AWC هو نظام دعم يساعد السائق على الفرملة والقيادة. وكما هو الحال مع السيارات التي لا تحتوي على هذا النظام، فإن الالتزام بمعايير القيادة الآمنة مطلوب في جميع الأوقات بما في ذلك تخفيض السرعة قبل الدخول إلى المنحنيات. ويتحمل السائق دائماً مسؤولية القيادة الآمنة واليقظة.
• نمط القيادة على الطرقات الموحلة غير متاح في طرازات الدفع الأمامي.
• يقوم نظام التحكم في هبوط المنحدرات HDC تلقائياً بتشغيل الفرامل للحفاظ على السرعة عند السير على المنحدرات بسرعة 2 - 20 كم/ساعة.
• عند القيادة على طرق مغطاة بالثلوج، يرجى التأكد من استخدام إطارات شتوية.

• S-AWC is a driver support system that assists the driver with braking and driving operations. As with vehicles without this system, safe driving is required such as decelerating before entering a curve. The driver is always responsible for safe and attentive driving.
• MUD drive mode not available on 2WD models.
• HDC automatically applies the brakes to maintain speed when traveling downhill at 2 - 20 km/h.
• When driving on snow-covered roads, please make sure to use winter tires.



لوحة العدادات الأفقية

مع شاشة عرض أمامية مقاس 10.8 بوصة/شاشة عرض رقمية بالكامل مقاس 12.3 بوصة

توفر شاشة العرض الكبيرة كاملة الألوان على الزجاج الأمامي رؤية أفضل، وهي تأتي في حجم أكبر يعرض بوضوح بيانات الملاحة مع المعلومات الأخرى التي يفضلها السائق في نفس الوقت. وتتميز شاشة السائق الرقمية بالكامل مقاس 12.3 بوصة بوضوحها الفائق وسهولة رؤيتها في مختلف المواقف، معززةً متعة القيادة مع خيارات تخصيص الصوت ونمط الملاحة.

Horizontal Instrument Panel

with 10.8 inch Head-Up Display / 12.3 inch Full Digital Driver Display

The large full-color windshield-type Head-Up Display provides better visibility and is larger so navigation information can be displayed with other information at the same time. Easy to understand and see in any situation, the 12.3 inch full digital driver display provides enhanced enjoyment with customizable options for audio and navigation.



شاشة عرض أمامية مقاس 10.8 بوصة
10.8 inch Head-Up Display



شاشة عرض رقمية بالكامل مقاس 12.3 بوصة (اختر أحد نوعين من شاشات العرض)
12.3 inch Full Digital Driver Display (select from two types of displays)



تناغم ذكي
Smart Harmony.



ذكريات لا تُنسى Grand Memories.

مقصورة مريحة

تشتمل المقصورة الفخمة في أوتلاندر الجديدة كلياً على أعلى مستويات الراحة مع سبعة مقاعد واسعة، وتجربة أكثر هدوءاً مع اهتزازات ووضوء أقل على الطريق، حتى الرحلات الطويلة ستصبح خالية من الإجهاد والعناء.

Comfortable Cabin

The all-new OUTLANDER's premium upper-class cabin provides improved seating comfort with seven seats. Quieter with less vibrations and road noise, even long trips are stress-free.

فتحة سقف بانورامية كهربائية / نظام تحكم أوتوماتيكي في المناخ ثلاثي المناطق

Power Panoramic Sunroof / 3-zone Automatic Climate Control



تمنح فتحة السقف البانورامية الكبيرة لجميع الركاب إحساساً بالحرية والانفتاح والاتصال بالعالم على الطريق. يوفر نظام التحكم التلقائي بالمناخ ثلاثي المناطق تحكماً مستقلاً في درجة حرارة التكييف للسائق والراكب والمقاعد الخلفية، مما يضمن راحة جميع الركاب.

The large panoramic sunroof offers all passengers a sense of openness and connection with the world while on the road. A 3-zone automatic climate control system provides independent temperature control for the driver, passenger, and rear seats, providing all passengers with personalized comfort.

ملاحظة: قد تختلف بعض التجهيزات حسب السوق. لملزيد من المعلومات، يرجى التواصل مع وكيل/موزع ميتسوبيشي موتورز المحلي.
Note: Some equipment may vary by market. Please consult your local MITSUBISHI MOTORS dealer/distributor for details.



ثقة على الطريق

عندما تقود بثقة، يمكنك الاستمتاع الكامل بتجربة القيادة عندما تنطلق على الطريق في كل مرة. توفر أوتلاندر الجديدة كلياً أعلى مستويات الأمان وحماية محسنة للركاب مع 11 وسادة هوائية SRS، علاوة على ذلك، تساهم أنظمة مساعدة السائق المتقدمة في اكتشاف المخاطر حول السيارة لتجنب التصادمات قبل حدوثها.

The Confidence to Keep Moving.

When you drive with confidence, you can fully enjoy each drive.

The all-new OUTLANDER provides top-class safety and improved passenger protection with 11 SRS airbags. What's more, advanced driver assistance systems help detect risks around the vehicle to avoid collisions before they happen.

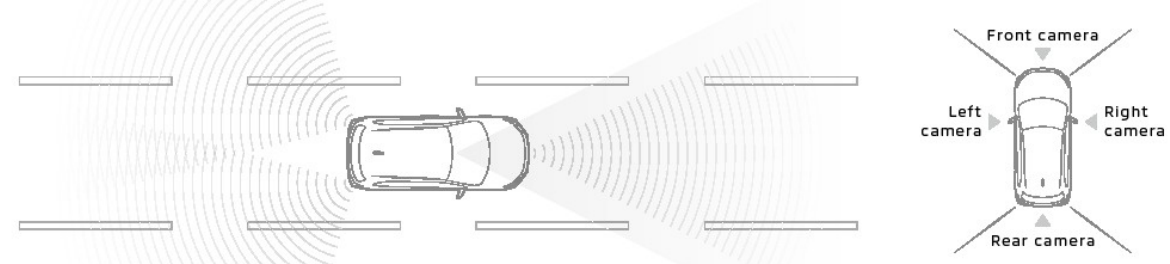

- تنبيه حركة المرور الخلفية [RCTA]
- إنذار انتباه السائق [DAA]
- فرملة الطوارئ التلقائية الخلفية [AEB الخلفي]
- كاميرا كشف محيط السيارة متعددة الجوانب

- نظام تخفيف التصادم الأمامي [FCM]
- نظام مثبت السرعة التكيفي [ACC]
- التحذير عند الخروج من المسار [LDW]
- التحذير من الزوايا غير المرئية (BSW)
- مساعد تغيير المسار

- Forward Collision Mitigation system [FCM]
- Adaptive Cruise Control [ACC]
- Lane Departure Warning [LDW]
- Blind Spot Warning [BSW]
- Lane Change Assist

- Rear Cross Traffic Alert [RCTA]
- Driver Attention Alert [DAA]
- Rear Automatic Emergency Braking [Rear AEB]
- Multi Around Monitor



الرسم البياني لموجات الرادار هي لأغراض توضيحية فقط ولا تمثل التطبيق الفعلي لحساس الحركة. ملاحظة: قد تختلف بعض الأجهزة حسب السوق. لزيادة من المعلومات، يرجى التواصل مع وكيل/موزع ميتسوبيشي موتورز المحلي.

The radar wave graphics are for illustrative purposes only and do not represent the actual sensor application. Note: Some equipment may vary by market. Please consult your local MITSUBISHI MOTORS dealer/distributor for details.

نظام ملاحه مع شاشة 9 بوصات متصلة بالهاتف الذكي (SDA)

جميع عناصر الترفيه والمرح بصحتك على الطريق، حيث يمكنك استخدام أحدث تطبيقات هاتفك الذكي في سيارتك عبر أنظمة أبل كار بلاي™ وأندرويد أوتو™. وبمجرد اتصال هاتفك بشاشة اللمس بمقاس 9 بوصات، تبدأ تجربتك للاستمتاع بباقة من الخصائص والمميزات تعزز راحتك على الطريق مثل الملاحه المتصلة بهاتفك الذكي ومشاهدة مقاطع الفيديو والموسيقى المفضلة لديك.

9 inch Smartphone-link Display Audio [SDA] Navigation System

Bring all the fun with you. Use the latest smartphone apps on the road with Apple CarPlay or Android Auto™. Connect to the 9 inch touchscreen display for convenient features like smartphone linked navigation, videos, music, and more.



• خرائط • موسيقى • هاتف • سريري • رسائل • تطبيقات

ملاحظة: "أبل كار بلاي" هي علامة تجارية مسجلة لشركة أبل في الولايات المتحدة الأمريكية ودول أخرى. للمزيد من المعلومات: www.apple.com/ios/carplay/

•MAPS •MUSIC •PHONE •Siri •MESSAGES •APPS

Note: Apple CarPlay is a trademark of Apple Inc., registered in the U.S. and other countries. For more information: www.apple.com/ios/carplay/



• خرائط • موسيقى • هاتف • مساعد جوجل • رسائل • تطبيقات

ملاحظة: جوجل ومساعد جوجل وأندرويد وأوتو وغيرها هي علامات تجارية مملوكة لشركة جوجل أبل سي. للمزيد من المعلومات: www.android.com/auto/

•MAPS •MUSIC •PHONE •GOOGLE ASSISTANT •MESSAGES •APPS

Note: Google, Google Assistant, Android, Android Auto and other related marks are trademarks of Google LLC. For more information: www.android.com/auto/



نظام BOSE® الصوتي

استمتع بالصوت الديناميكي والعميق لنظام BOSE® المتطور مع 10 مكبرات تخلق مساحة صوتية طبيعية يستمتع بها جميع أفراد العائلة.

BOSE® Premium Sound System

Enjoy the dynamic sound and deep bass of the BOSE® premium sound system. 10 speakers create a natural acoustic space that the whole family can enjoy.

شاحن لاسلكي مع حامل

حافظ على مظهر مقصورة سيارتك وتجنب الأسلاك المتشابكة مع الشحن اللاسلكي المرشح. مكان مناسب لإبقاء هاتفك الذكي مشحوناً أثناء القيادة على الطريق.

Wireless Charger with Tray

Maintain a clean look and avoid fussy wires with convenient wireless charging. A handy place to keep your smartphone charged while on the road.

مقاييس USB من النوع A و C

حافظ على مظهر مقصورة سيارتك وتجنب الأسلاك المتشابكة مع الشحن اللاسلكي المرشح. مكان مناسب لإبقاء هاتفك الذكي مشحوناً أثناء القيادة على الطريق.

USB Type A&C

USB type A&C sockets are available to charge smartphones, tablets, or just about any electronic device you need on your trips.

جيب ظهر المقعد الأمامي

لا مزيد من إهدار الوقت في البحث عن هاتفك الذكي أو المفاتيح أو الضروريات الصغيرة الأخرى. احتفظ بها منظمة ومتناول يديك في جيوب ظهر المقعد الأمامي.

Front Seatback Pocket

No more scrambling to find your smartphone, keys, or other small essentials. Keep them organized and in sight with the front seatback pockets.



+ بريميوم PREMIUM +



جلد شبه الأنيلين (أسود وأسمر سرجي)
Semi-aniline leather (Black & Saddle tan)

بريميوم PREMIUM



1 جلد مشدب (أسود)
Synthetic leather (Black)

2 جلد مشدب (رمادي فاتح)
Synthetic leather (Gray)

+ هاي لاين HI-LINE +



جلد اصطناعي (أسود)
Synthetic leather (Black)



1 قماش (أسود)
Fabric (Black)

2 قماش (رمادي)
Fabric (Gray)

هاي لاين HI-LINE

ميد لاين MID-LINE

ألوان جسم السيارة Body colors

لون أحادي One-Tone



أبيض ماسي [W85]
White Diamond [W85]



أحمر ماسي [P62]
Red Diamond [P62]



أسود ماسي [X47]
Black Diamond [X47]



أزرق كوني ميكا [D14]
Cosmic Blue Mica [D14]



برونزي عميق معدني [C17]
Deep Bronze Metallic [C17]



فضي استرليني معدني [U25]
Sterling Silver Metallic [U25]



رمادي تيتانيوم معدني [U17]
Titanium Gray Metallic [U17]



أسود ميكا [X42]
Amethyst black [X42]



أسود ماسي [C2X]
Black Diamond [C2X]

لون ثنائي Two-Tone



أبيض ماسي
وأسود ميكا [XW4]
White Diamond &
Black Mica [XW4]

السيارات ذات المقاعد من الجلد الطبيعي تستخدم الجلد الاصطناعي في أجزاء من سطح المقعد والجوانب والظهر ومسند الرأس ومسند الذراع الخلفي الأوسط وبنية نسيج الباب. ملاحظة: قد تختلف الألوان المعروضة قليلاً عن الألوان الفعلية بسبب عملية الطباعة. ملاحظة: قد تختلف بعض التجهيزات حسب السوق، لتزيد من المعلومات، يرجى التواصل مع وكيل/موزع ميتسوبيشي موتورز المحلي.

Vehicles with genuine leather seats use synthetic leather for parts of the seat surface, sides, backside, headrest, rear center armrest, and door trim fabric. Note: Colors shown may differ slightly from actual colors due to printing process. Some equipment may vary by market. Please consult your local MITSUBISHI MOTORS dealer/distributor for details.

DIMENSIONAL VIEWS

آراء الأبعاد

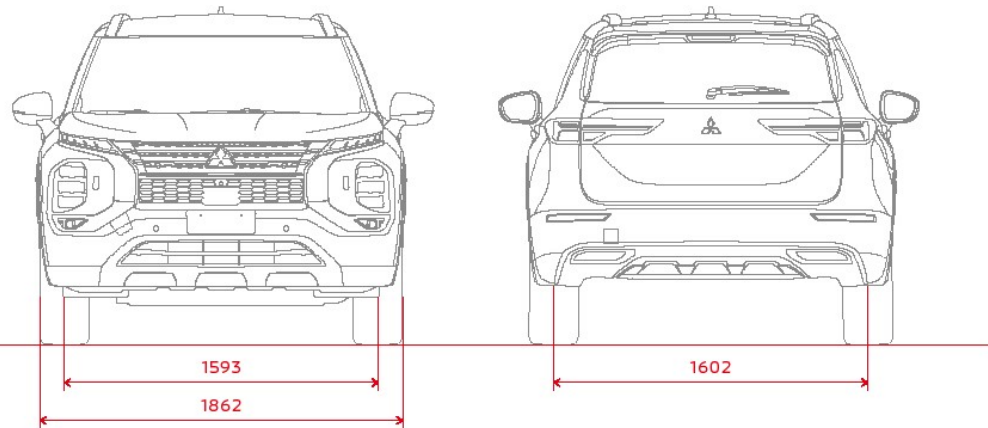
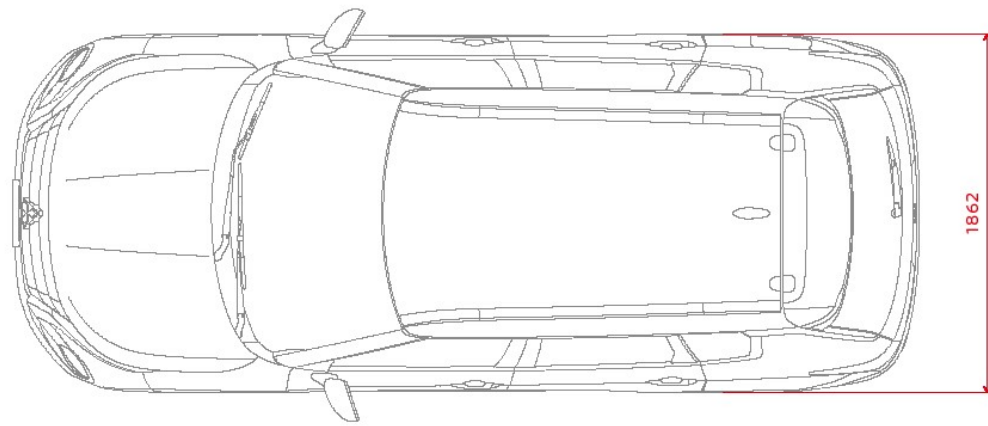
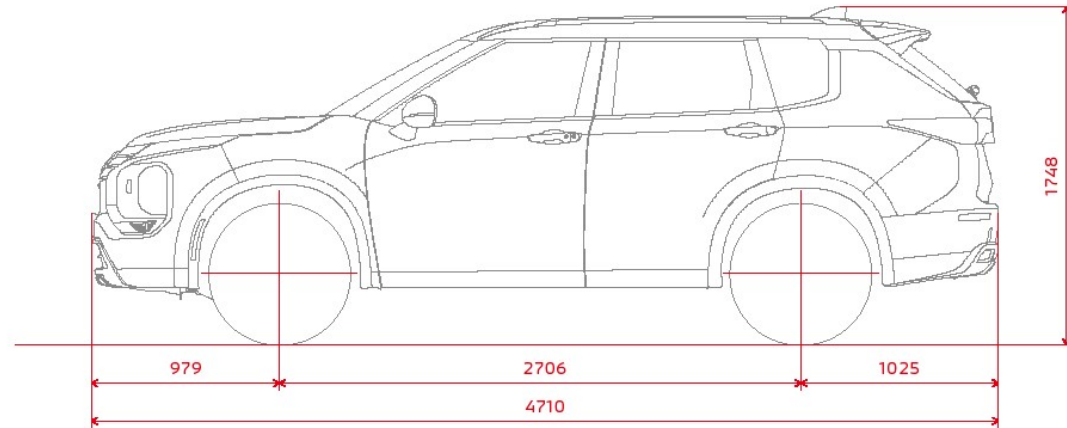

الفرش جميع القياسات بالمليمتر
All measurements in millimeters

تحذير
• يجب على الأفراد الذين يستخدمون أجهزة تنظيم ضربات القلب المزروعة أو مقوم نظام القلب ومزيل الرجفان المزروعة الابتعاد عن نظام التشغيل بدون مفتاح. قد تؤثر الموجات الكهرومغناطيسية المستخدمة في نظام التشغيل بدون مفتاح على أجهزة تنظيم ضربات القلب المزروعة أو أجهزة مقوم نظام القلب ومزيل الرجفان المزروعة.
• يجب على الأفراد الذين يستخدمون أجهزة طبية كهربائية أخرى مراجعة الشركات المصنعة لهذه الأجهزة للتأكد من تأثير الموجات الكهرومغناطيسية التي يستخدمها نظام التشغيل بدون مفتاح، حيث قد تؤثر الموجات الكهرومغناطيسية على عمل أجهزتهم.

ملاحظات حول النظام الصوتي مع شاشة والمتصل بالهاتف الذكي	
<ul style="list-style-type: none"> العمل مسؤول عن جميع رسوم الاتصالات. كذلك، قد يتحمل العميل رسوماً إضافية بناءً على خطة الأسعار المتعاقد عليها من قبل شركات الاتصالات. قد يُطلب من العميل الاشتراك في خدمة التجوال الدولي من قبل شركات الاتصالات عند الاستخدام في دول أخرى. ليست جميع تطبيقات الهواتف الذكية متوافقة مع "أندرويد أوتو" أو "آبل كار بلاي". للأسباب تتعلق بالسلامة، فقط التطبيقات المتوافقة متوفرة في النظام الصوتي مع شاشة ومتصل بالهاتف الذكي SDA. بعض المزايا أو التطبيقات قد لا تكون متاحة لجميع الدول أو جميع المناطق. الصور المستخدمة قد لا تعكس آخر التحديثات. يرجى زيارة هذا الموقع الإلكتروني للتأكد من توافق الهواتف الذكية مع النظام الصوتي مع شاشة ومتصل بالهاتف الذكي، https://www.mitsubishi-motors.com/en/products/splink_display_audio/index.html 	<ul style="list-style-type: none"> "جوجل" و"جوجل أسيسانت" و"أندرويد" و"أندرويد أوتو" هي علامات تجارية مملوكة لشركة جوجل إل إل سي. "آي فون"، "سيري" و"آبل كار بلاي" هي علامات تجارية مسجلة لشركة آبل في الولايات المتحدة الأمريكية ودول أخرى. "أندرويد أوتو" يتطلب تطبيق "أندرويد أوتو" في "جوجل بلاي" وهاتفاً ذكياً متوافقاً مع "أندرويد" يعمل بنظام "أندرويد" 5.0 لولي بوب، أو أعلى. "آبل كار بلاي" يتطلب "آي فون" مع نظام تشغيل iOS 8 أو أعلى. على رغم التوسع لدعم دول أكثر، "أندرويد أوتو" و"آبل كار بلاي" غير متاح في بعض الأسواق. للحصول على أحدث المعلومات بهذا الشأن، يرجى زيارة الموقع الإلكتروني. "أندرويد أوتو": https://www.android.com/auto/#country-list "آبل كار بلاي": http://www.apple.com/ios/feature-availability/#applecarplay-applecarplay "أندرويد أوتو" و"آبل كار بلاي" قد لا يعملان في ظروف تكون فيها شبكة الإنترنت ضعيفة أو غير متوفرة حتى في المناطق المدعومة.

WARNING

• Individuals who use implantable pacemakers or implantable cardioverter-defibrillators should keep away from the keyless operation system. The electromagnetic waves used in the keyless operation system may affect the operation of implantable pacemakers or implantable cardioverter-defibrillators.
• Individuals using other electro-medical apparatuses should check with the manufacturer of the apparatus to confirm the effect of the electromagnetic waves used by the keyless operation system, as the electromagnetic waves may affect their operations.

NOTES ON SMARTPHONE LINK DISPLAY AUDIO	
<ul style="list-style-type: none"> Google, Google Assistant, Android, Android Auto and other related marks are trademarks of Google LLC. iPhone, Siri and Apple CarPlay are trademarks of Apple Inc., registered in the U.S. and other countries. Android Auto requires the Android Auto app on Google Play and an Android compatible smartphone running Android™ 5.0 Lollipop or higher. Apple CarPlay requires an iPhone with iOS 8 or higher. Despite the expansion of supporting countries, Android Auto and Apple CarPlay are NOT available in some markets. Please check the website for the latest information on availability. Android Auto: https://www.android.com/auto/#country-list Apple CarPlay: http://www.apple.com/ios/feature-availability/#applecarplay-applecarplay 	<ul style="list-style-type: none"> Android Auto and Apple CarPlay may not work under weak or no network condition even in supported areas. Customer is responsible for all communication fees. Also customer may be charged extra fees based on their contracted price plan by the telecom carriers. Customer may be requested to subscribe for roaming services by the telecom carriers when using in other countries. Not all smartphone Apps are compatible with Android Auto or Apple CarPlay. For safety reasons, only compatible apps are available in this Smartphone-link Display Audio. Some features or apps may not be available for all countries or all areas. The images used may not reflect the latest updates. Please check this website to confirm smartphone compatibility with Smartphone link Display Audio. https://www.mitsubishi-motors.com/en/products/splink_display_audio/index.html

ملاحظات:
• نظام تخفيف التصادم الأمامي (FCM): إمكانيات الرصد والتحكم المتوفرة في نظام التخفيف من التصادم الأمامي هي مزايا تكميلية فقط ولا تمنع وقوع حادث تصادم في كل موقف. يرجى القيادة بأمان وعدم الاعتماد على هذا النظام لوجده أثناء القيادة. يتم تفعيل عمل نظام FCM عندما تكون هناك سيارة أمامك. كذلك تم تصميم FCM لترصد المشاة، إلا أن هذا النظام قد لا يرصد المشاة أو لا يتم تفعيل عمله في بعض المواقف. يتم تفعيل عمل الفرملة الأوتوماتيكية للسيارة التي أمامك. عندما تسير سيارتك بسرعة تبلغ تقريباً 5 كم/ ساعة إلى 80 كم/ ساعة، وللمشاة أمامك عندما تسير سيارتك بسرعة تبلغ نحو 5 كم/ ساعة إلى 65 كم/ ساعة، نظراً لعدم توفر ميزة تثبيت الفرامل في نظام FCM، يتم تحرير الفرامل بعد مرور ثابنتين تقريباً من التوقف. لمنع انقلاب السيارة بعد ذلك، قد يضطر السائق إلى الضغط على دواسة الفرامل. في بعض الحالات، قد لا يعمل FCM إذا قام السائق باتخاذ إجراءات لتجنب وقوع حادث من خلال توجيه المقود أو زيادة التسارع. إذا كان لديك أية أسئلة، وللحصول على مزيد من المعلومات يرجى استشارة وكيل/ موزع ميتسوبيشي موتورز المحلي.
• نظام تثبيت السرعة التكيفي ACC: إمكانيات الرصد والتحكم المتوفرة في نظام تثبيت السرعة التكيفي ACC هي مزايا تكميلية فقط ولا تمنع وقوع حادث تصادم في كل موقف. يرجى القيادة بأمان وعدم الاعتماد على هذا النظام لوجده أثناء القيادة. قد لا يتم تفعيل عمل ACC في بعض المواقف. قد لا يرصد هذا النظام الوضع الفعلي للطريق اعتماداً على نوع السيارة التي تسير أمامك وظروفها، الأحوال الجوية وظروف الطريق، إضافة إلى ذلك، قد يتعذر على النظام التباطؤ بدرجة كافية إذا قام سائق السيارة التي أمامك بالضغط على دواسة الفرامل بشكل مفاجئ أو جاءت سيارة أخرى إلى مسارك، وأصبحت بالمرح منك من الأمام، إذا كان لديك أية أسئلة، وللحصول على مزيد من المعلومات يرجى استشارة وكيل/ موزع ميتسوبيشي موتورز المحلي.
• نظام التحذير عند الخروج عن المسار (LDW): هذا النظام غير مصمم لتقليل المخاطر المرتبطة بعدم التركيز على الطريق وعدم النظر إلى الأمام بعناية (الانشغال بالنظر إلى شيء ما على جانب الطريق، السهو وعدم الانتباه، وما إلى ذلك) أو ضعف الرؤية الناتج عن سوء الأحوال الجوية وغير ذلك. استمر في توجيه سيارتك بشكل صحيح والقيادة بأمان. قد لا يتمكن النظام من رصد المسار على النحو الصحيح في بعض المواقف. لمزيد من المعلومات، يرجى الرجوع إلى دليل المالك.
• نظام التحذير من الزوايا غير المرئية (BSW): الإمكانيات المتوفرة في هذا النظام هي مزايا تكميلية فقط ولا تعمل على تحذيرك من السيارات التي توجد في الزوايا غير المرئية في جميع الظروف. يرجى عدم الاعتماد على هذا النظام لوجده أثناء القيادة. قد لا يعمل جهاز مراقبة الزوايا غير المرئية بشكل طبيعي في بعض الحالات بناءً على حركة المرور والطقس وظروف سطح الطريق، ووجود العوائق. يتحمل السائق المسؤولية الكاملة عن القيادة بشكل آمن بضمان سلامته. يتم استخدام رسومات موجات الرادار لأغراض توضيحية فقط ولا تمثل التطبيق الفعلي للحساس. لمزيد من المعلومات، يرجى الرجوع إلى دليل المالك.
• نظام التحذير عند الرجوع للخلف (RCTA): لا تعتمد فقط على هذا النظام الذي قد لا يستطيع رصد جميع المركبات المتحركة عند الرجوع إلى الخلف في ظروف معينة.
• نظام الفرملة التلقائية في الطوارئ عند الرجوع إلى الخلف (Rear AEB): يعتبر هذا النظام بمثابة مساعدة تكميلية للسائق، وليس بديلاً عن الالتزام بإجراءات القيادة الآمنة. استخدم دائماً المرايا الجانبية والخلفية، والتفت وانظر في الاتجاه الذي ستدرك إليه قبل وأثناء الرجوع للخلف. لا تعتمد فقط على نظام الفرملة التلقائية عند الرجوع إلى الخلف (Rear AEB). يتحمل السائق مسؤولية الانتباه، والقيادة بأمان، والتحكم في السيارة في جميع الأوقات، هناك قيود على قدرات نظام الفرامل التلقائية في الطوارئ عند الرجوع إلى الخلف (Rear AEB)، إذ أنه غير فعال في جميع المواقف.
• نظام تنبيه السائق (DAA): هو مجرد تحذير لإبلاغ السائق باحتمال نقص الانتباه أو التعب. لن يبادر النظام إلى توجيه السيارة أو منع فقدان السيطرة عليها. لا يفهم النظام بالكشف والتحذير من عدم انتباه السائق أو إرهافه في جميع المواقف، ويتحمل السائق مسؤولية الانتباه، والقيادة بأمان، وإبقاء السيارة في مسار الطريق، والتحكم فيها بجميع الأوقات، وتجنب القيادة عند التعب، وتجنب مشتتات الانتباه (الرسائل النصية، وما إلى ذلك).

يتحمل السائقون المسؤولية الكاملة عن القيادة الآمنة. يرجى القيادة بأمان وعدم الاعتماد فقط على هذه الأنظمة أثناء قيادة السيارة. للحصول على المزيد من المعلومات، يرجى الرجوع إلى دليل المالك. إذا كان لديك أية أسئلة، يرجى استشارة وكيل/ موزع ميتسوبيشي موتورز المحلي.

Note: -FCM: The detection and control capabilities of Forward Collision Mitigation system [FCM] are supplemental only and do not prevent collisions in every situation. FCM operates when a vehicle is in front of your vehicle. FCM is also designed to detect pedestrians but may not detect them or be activated in some situations. Auto braking is activated for a car ahead when your vehicle is traveling at a speed of above approx. 3 MPH (5 km/h) and for a pedestrian ahead at approx. 6-40 MPH (10 km/h to 65 km/h). Since FCM has no function to maintain braking, the brake is released approximately 2 seconds after stopping. To prevent the vehicle from rolling thereafter, the driver may have to hold the brake pedal down. In some cases, FCM may not function if the driver takes actions for accident avoidance through steering or acceleration operation.

-ACC: The detection and control capabilities of Adaptive Cruise Control [ACC] are supplemental only. ACC may not be activated in some situations. This system may not correctly detect the actual situation depending on the type of vehicle in front and its conditions, the weather conditions, and the road conditions. Additionally, the system may be unable to decelerate sufficiently if the vehicle in front applies the brakes suddenly or another vehicle cuts into your path, so your vehicle approaches the front vehicle.

-LDW: Lane Departure Warning is not designed to lessen risks associated with not looking ahead carefully (attention drawn to something on the side, absentmindedness, etc.) or poor visibility caused by bad weather etc. Keep steering your vehicle correctly and drive safely. The system may not be able to detect the lane correctly in some conditions. Please see the owner's manual for additional information.

-BSW: The detection and control capabilities of the Blind Spot Warning system [BSW] are supplemental only and do not warn you of vehicles in blind spots in every situation. Please do not rely solely on this system while driving. The blind spot monitor may not operate normally in some cases, depending on traffic, weather, road surface conditions and the presence of obstructions. Drivers are fully responsible for their own safe driving. The radar wave graphics are used for illustrative purposes only and do not represent the actual sensor application.

-RCTA: Do not rely solely on Rear Cross Traffic Alert [RCTA], which may not detect all moving vehicles in certain conditions.

-Rear AEB: The Rear Automatic Emergency Braking [Rear AEB] system is a supplemental aid to the driver. It is not a replacement for proper driving procedures. Always use the side and rear mirrors and turn and look in the direction you will move before and while backing up. Never rely solely on the Rear AEB system. It is the driver's responsibility to stay alert, drive safely, and be in control of the vehicle at all times. There is a limitation to the Rear AEB system capability. The Rear AEB system is not effective in all situations.

-DAA: The Driver Attention Alert [DAA] system is only a warning to inform the driver of a potential lack of driver attention or drowsiness. It will not steer the vehicle or prevent loss of control. The DAA system does not detect and provide an alert of the driver's lack of attention or fatigue in every situation. It is the driver's responsibility to stay alert, drive safely, keep the vehicle in the traveling lane, be in control of the vehicle at all times, avoid driving when tired, and avoid distractions (texting, etc.).

Drivers are fully responsible for their own safe driving. Please drive safely and do not rely solely on these systems while driving.

Please see the owner's manual for additional information. If you have any questions, please consult your local MITSUBISHI MOTORS dealer/distributor for details.